

# Elektrikli - FBT18

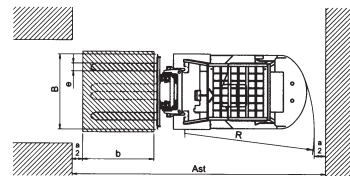

GENEL ÖZELLİKLER		FBT 18	
1	Model		FBT 18
2	Sistem		AC
3	Taşıma Kapasitesi	mm	1.800
4	Yük Merkezi	mm	500
5	Güç Tipi		Elektrikli
6	Kontrol Tipi		Oturarak Kumandalı
7	Lastik Tipi		Dolgu
8	Lastik Sayısı (Ön / Arka)		2 / 1
ÖLÇÜLER	9	Kaldırma Yüksekliği	h3 mm 5.000
	10	Serbest Kaldırma Yüksekliği	h5 mm 1.650
	11	Korkuluk Yüksekliği	h8 mm 1.220
	12	Çatal Boyutları (Kalınlık x Genişlik x Uzunluk)	mm 35 x 100 x 1.220
	13	Tilt Açısı (Öne (α) / Arkaya (β))	deg 5 / 5
	14	Çatal Ön Yüzüne Kadar Toplam Uzunluk	L2 mm 1.930
	15	Toplam Genişlik	B mm 1.070
	16	Çatal İnmış Halde Mast Yüksekliği	h1 mm 2.235
	17	Çatal Kalmış Halde Mast Yüksekliği	h4 mm 6.219
	18	Operatör Kabin Yüksekliği	h6 mm 2.020
	19	Sürücü Koltuğu Yüksekliği	h7 mm 1.050
	20	Dönüş Yarıçapı	R mm 1.550
	21	Ön Aks Merkezinden Çatalın Ön Yüzüne Uzaklık	X mm 370
	22	Çalışma Aralığı (800x1200 / 1000x1200)	Ast mm 2.920 / 3.120

AĞIRLIK PERFORMANS		YÜRÜYÜŞ ÜNİTELERİ		
23	Yürüyüş Hızı (Yüklü / Yüksüz)	km / h	10.5 / 12	
24	Kaldırma Hızı (Yüklü / Yüksüz)	mm/ s	230 / 440	
25	İndirme Hızı (Yüklü / Yüksüz)	mm/ s	490 / 380	
26	Maksimum Çekme Kapasitesi (Yüklü)	kg	1.786	
27	Maksimum Tırmanma Açısı (Yüklü / Yüksüz)	deg	16 / 27	
28	Toplam Ağırlık (Akü Dahil)	kg	3.380	
29	Yüklü Ön-Arka Aks Ağırlık Dağılımı	kg	4.524 / 606	
30	Yüksüz Ön-Arka Aks Ağırlık Dağılımı	kg	1.584 / 1.79	
ŞAŞI	31	Lastik Sayısı (Ön / Arka)	2 / 1	
	32	Ön Lastik Ölçüleri	18 x 7-8	
	33	Arka Lastik Ölçüleri	18 x 7-8	
	34	Akslar Arası Mesafe (Wheelbase)	Y mm 1.280	
	35	Ön Lastik İz Genişliği	mm 900	
	36	Karınaltı Yüksekliği (En alt noktadan)	m1 mm 99	
	37	Karınaltı Yüksekliği (Wheelbase merkezinden)	m2 mm 99	
	38	Servis Freni		Hidrolik
	39	Park Freni		Mekanik
	YÜRÜYÜŞ ÜNİTELERİ	40	AKÜ	Voltajı
41		Kapasitesi		AH / 5HR 480
42		ELEKTRİK MOTORLARI	Box Ölçüsü	mm L975 x W510 x H520
43			Hidrolik Motor	kw 10
44			Yürüyüş Motoru	kw 9.6

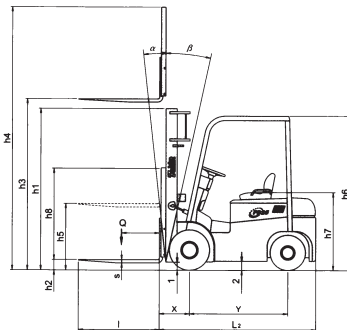

Ast=X+R+b+a  
b=Yük Uzunluğu  
a=Açıklık (200mm)